



ELEMENTA SEATBAG

PREPARE TO RIDE

EN DE FR ES IT PL JP KR CH

MOUNT TO SADDLE RAILS

BEFESTIGUNG AN DEN SATTELSTREBEN / FIXATION SUR LES RAILS DE SELLE / MONTAJE EN LOS RAÍLES DEL SILLÍN / MONTAGGIO PER TELAIO SELLA / MONTAŻ POD PRĘTY SIODEŁKA /

サドルレールへの取り付け / 안장 레일 장착 방법 / 安裝到坐弓 / 安裝到坐弓

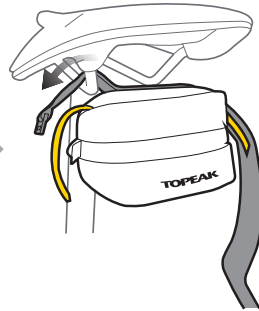
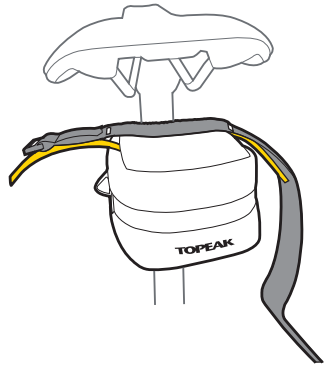

Place large strap with aluminum loop over the left saddle rail

Breiten Gurt mit Aluminiumschleufe über die linke Sattelstrebe führen

Placez la grande sangle munie d'une boucle en aluminium au dessus du rail de selle gauche

Colocar la correa de mayor tamaño a través de la hebilla de aluminio en el rail izquierdo

Posizionare il grande cinturino con anello in alluminio sopra il binario sinistro della sella

Umieść duży pasek z aluminiową pętlą nad lewą szyną siodeła

アルミ製ループ付きの大ストラップを左側のサドルレールに通します。

고리가 있는 큰 스트랩을 안장 레일 위쪽으로 넣으십시오

將扣環端穿過坐弓
將扣環端穿過坐弓

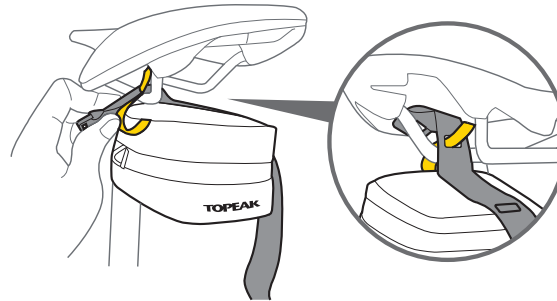

Guide small strap under left saddle rail then through corresponding hole in large strap

Schmalen Gurt außen um die linke Sattelstrebe führen und durch das entsprechende Loch im breiten Gurt führen

Guidez la petite sangle en dessous du rail de selle gauche et a travers le trou de la grande sangle

Guiar la correa de menor tamaño por debajo del rail izquierdo y a través del agujero que le corresponda en la correa de mayor tamaño

Passare il piccolo cinturino sotto il binario sinistro della sella e poi attraverso il corrispondente foro nel grande cinturino

Przełóż mały pasek pod lewą szyną siodeła, a następnie przez odpowiedni otwór w dużym pasku

小ストラップを左側のサドルレールの外側から巻き付け、大ストラップの穴に通します。

작은 스트랩을 아래쪽 방향에서 큰 스트랩에 있는 구멍으로 통과하여 조여주십시오

將輔助織帶由坐弓下繞過，並由左至右穿過孔洞
將輔助織帶由坐弓下繞過，並由左至右穿過孔洞

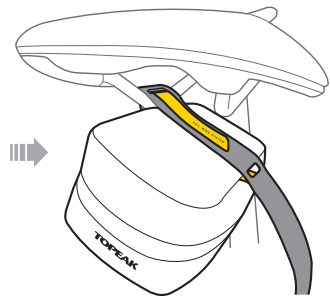

Attach small strap to large strap as shown

Schmalen Gurt wie abgebildet auf dem breiten Gurt befestigen

Attachez la petite sangle à la grande sangle comme ci-dessus

Juntar la correa pequeña con la correa grande como se muestra

Attaccare il cinturino piccolo a quello grande come mostrato

Połącz mały pasek z dużym paskiem, jak na rysunku

小ストラップを大ストラップに貼り付けます。

그림과 같이 작은 스트랩을 큰 스트랩에 부착하십시오

將輔助織帶固定於大織帶上
將輔助織帶固定於大織帶上

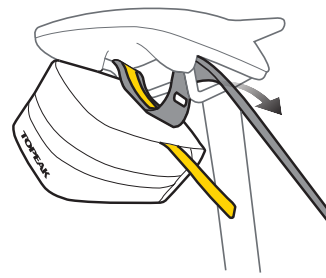

Repeat steps for strap attachment to the right saddle rail

Die bisherigen Schritte bei der rechten Sattelstrebe wiederholen

Repettez l'opération sur le rail de selle de droite

Siga los mismos pasos en el rail derecho

Ripetere i passi precedenti per montare il cinturino anche al binario destro

Powtórz czynności, aby zamocować pasek do prawej szyny siodeła

左側と同じ手順で右側のサドルレールに大小ストラップを取り付けます。

왼쪽과 동일한 방식으로 오른쪽 안장 레일에 스트랩 장착 하십시오

重複左邊動作將右邊織帶同樣穿過坐弓
重複左邊動作將右邊織帶同樣穿過坐弓

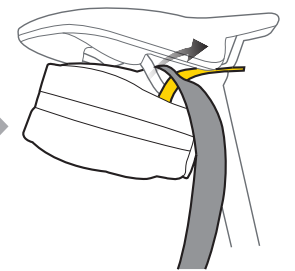
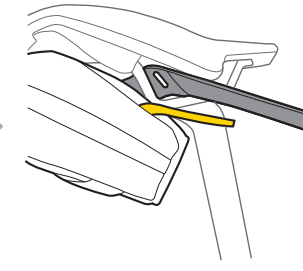

Route right strap through aluminum loop on left strap and cinch to secure Elementa SeatBag to saddle

Den rechten breiten Gurt durch die Aluminiumschleufe des linken breiten Gurtes führen und festziehen, um die Elementa SeatBag Tasche final am Sattel zu sichern

Faites passer la sangle de droite par la boucle en aluminium serez la sacoche afin de sécuriser l'Elementa seatbag à la selle

Passar la correa derecha a través de la hebilla de aluminio de la correa izquierda, y unir las para asegurar la bolsa al sillín

Trascinare il cinturino di destra attraverso l'anello in alluminio e sopra il cinturino di sinistra e stringere per fissare Elementa Seatbag alla sella

Przełóż prawy pasek przez aluminiową pętlę na lewym pasku i zaciśnij, aby przymocować Elementa SeatBag do siodeła

右側のストラップをアルミ製ループに通して固定します。

오른쪽 스트랩을 왼쪽 스트랩 고리를 통과하여 Elementa SeatBag을 안장에 고정합니다

右邊織帶由下穿過左邊扣具固定Element SetBag於坐弓上

右邊織帶由下穿過左邊扣具固定Element SetBag於坐弓上

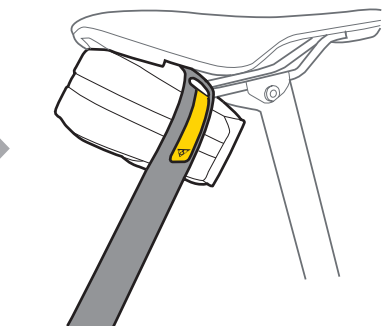
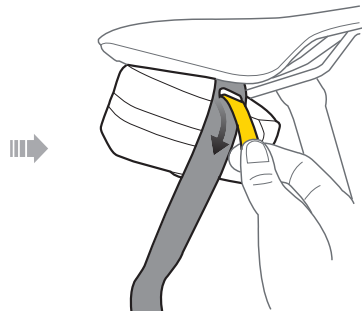

Attach small strap to large strap as shown

Schmalen Gurt wie abgebildet auf dem breiten Gurt befestigen

Attachez à nouveau la petite sangle sur la grande

Juntar la correa pequeña con la correa grande como se muestra

Attaccare il cinturino piccolo a quello grande come mostrato

Połącz mały pasek z dużym paskiem, jak na rysunku

小ストラップを右側のサドルレールの外側に引き出して大ストラップに貼り付けます。

그림과 같이 작은 스트랩을 큰 스트랩에 부착하십시오

如圖固定輔助織帶
如圖固定輔助織帶

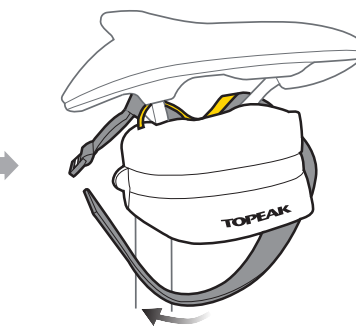

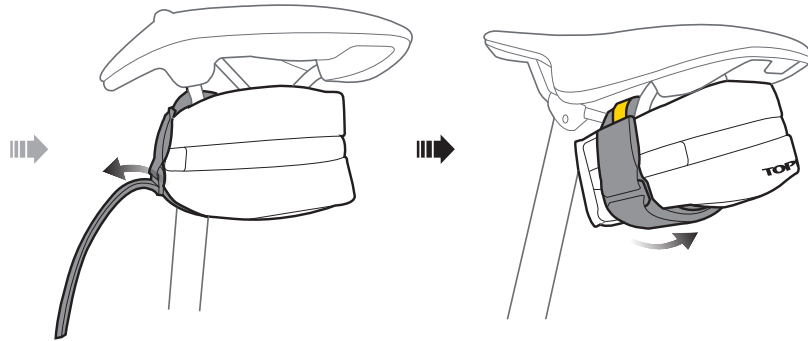

WARRANTY

2-year Warranty against manufacturer defects only.

Warranty Claim Requirements

To obtain warranty service, you must be the original owner and provide proof of purchase. Items returned without a sales receipt will assume that the warranty begins on the date of manufacture. All warranties will be void if the product is damaged due to user crash, abuse, system alteration, modification, or used in any way not intended as described in this manual.

* The specifications and design are subject to change without notice.

Please contact your Topeak dealer with any questions.

For USA customer service,

call : 1-800-250-3068

For international customer service,

visit www.topeak.com to find your local contact.

GEWÄHRLEISTUNG

2 Jahre Gewährleistung auf alle verbauten Teile, jedoch nur gegen Herstellermängel.

Gewährleistungsanspruch

Sie benötigen Ihren Originalkaufbeleg um den Gewährleistungs-Service zu erhalten. Bei Artikel die ohne Kaufbeleg eingeschendet werden, wird davon ausgegangen, dass die Gewährleistung mit dem Herstellungsdatum beginnt. Alle Gewährleistungsansprüche werden ungültig, wenn der Artikel auf Grund eines Unfalls beschädigt oder zweckentfremdet wurde, Systemänderungen oder andere Veränderungen vorgenommen wurden oder der Artikel anderweitig verwendet wurde als in diesem Handbuch beschrieben.

* Änderungen in Design und Eigenschaft bedürfen keiner vorherigen Ankündigung.

Topeak Produkte sind ausschließlich im Fahrradfachhandel erhältlich.

Bitte nehmen Sie Kontakt mit Ihrem nächsten Topeak Händler auf, um offene Fragen zu klären. Für Kunden in Deutschland,

Tel. 0261-899998-28 / Homepage: www.topeak.com

GARANTIE

Garantie de 2 ans toutes parties mécaniques contre tout défaut de fabrication.

Réclamation de la garantie

Pour bénéficier de notre service de garantie, vous devez être en possession de la facture d'achat originale. Si le produit nous est retourné sans cette facture d'achat, nous considérons la date de fabrication comme début de la garantie. Toute garantie sera considérée comme nulle si le produit à été endommagé suite à une chute, à un abus, une surcharge, à un quelconque changement ou modification ou à une utilisation autre que celle décrite dans ce manuel.

* Les spécifications et l'apparence peuvent être sujettes à certaines modifications.

Contactez votre revendeur Topeak si vous avez la moindre question. For USA customer service, call :

1-800-250-3068

www.topeak.com

GARANTÍA

Garantía de 2 años únicamente para productos con defectos de fabricación.

Requisitos para la reclamación de garantía

Para obtener el servicio de garantía, debe ser el propietario original y proporcionar un comprobante de compra. Los artículos devueltos sin un recibo de compra comenzarán la garantía en la fecha de fabricación. Todas las garantías quedarán anuladas si el producto se daña debido a un accidente del usuario, abuso, alteración del sistema, modificación o uso de cualquier forma diferente a la descrita en este manual.

* Las especificaciones y el diseño están sujetos a cambios sin previo aviso.

Póngase en contacto con su distribuidor Topeak si tiene alguna pregunta.

Para llamar al servicio de atención al cliente de EE.

UU.: 1-800-250-3068

www.topeak.com

GARANZIA

2 anni di garanzia solo per difetti di produzione.

Condizioni di garanzia

Per usufruire della garanzia è necessario essere il primo proprietario dell'articolo e fornire lo scontrino originale di acquisto. In caso il prodotto ci venga restituito senza lo scontrino la garanzia decorrerà dalla data di fabbricazione. La garanzia decade qualora il prodotto venga danneggiato da uso improprio, sovraccarico, modifiche o utilizzato in maniera diversa da quella descritta in questo manuale.

* Le caratteristiche del prodotto possono essere cambiate senza preavviso.

I prodotti Topeak sono in vendita nei negozi specializzati per ciclisti.

Per ogni richiesta o chiarimento rivolgetevi al rivenditore Topeak più vicino.

Sito web: www.topeak.com

GAWARANCJA

2 lata gwarancji: Na wady fabryczne.

Warunki korzystania z gwarancji

Aby uzyskać serwis gwarancyjny, należy być pierwszym właścicielem i posiadać dowód zakupu. Gdy produkt reklamowany jest bez paragonu zakładamy, że gwarancja rozpoczyna się od daty produkcji. Wszystkie gwarancje są nieważne jeśli produkt został uszkodzony na skutek wypadku, nadużycia, zmiany, modyfikacji lub wykorzystywany w jakikolwiek sposób niezgodny z opisanym w niniejszej instrukcji.

* Specyfikacja i projekt mogą ulec zmianie bez powiadomienia.

W przypadku jakichkolwiek pytań skontaktuj się ze sprzedawcą lub importerem Topeak.

保証期間

ご購入日より2年間：製造上の欠陥による機械部品の不良が対象です。

保証の請求

保証を受けるには、ご購入日の日付の入った領収書が必要です。領収書なしで保証を受ける場合の保証期間は製造年月日から起算させていただきます。お客様の事故などによる外的要因、誤使用、改造、およびこの取扱説明書に従わない本来の用途以外のご使用による故障は保証を受けられません。故障した製品は故障状況を明記して、お買い上げの販売店へお持ちください。お送りになる場合の送料はお客様にてご負担をお願いします。

*スペックやデザインは改良のため予告なく変更されることがあります。

ご質問は、最寄のトピーク正規販売店へどうぞ。

Website : www.topeak.jp

품질보증

제한적 2년 품질 보증 / 소비자 과실을 제외한 제조과정상 결함에 대하여 2년간 보증합니다.

품질 보증을 위한 필요조건

품질 보증 서비스를 받으시려면, 반드시 원본 구매 영수증을 제시해야 합니다. 구매 영수증이 없는 경우, 모든 제품은 그 제품의 가장 최초 제조일로부터 3개월 후를 구입일로 인정합니다. 외부 손상, 사용자의 오용, 남용, 임의 개조, 변경 또는 사용설명서에 기술한 내용에 맞지 않게 사용된 경우 품질 보증을 받을 수 없습니다.

* 제품의 제원이나 디자인은 사전공지 없이 변경될 수 있습니다.

국내 전문 대리점을 통해 구입 가능합니다.

홈페이지 : www.hisc.co.kr , www.topeak.com

產品保固

保固要求

申請保固期限中的服務，須檢具購買時之發票，若無法提供，則其保固期限將自製造日期開始算起。若因使用者不慎摔壞、使用不當、自行改裝、更改系統或未能按照說明書上的正確操作方式，本產品將不被列入保固範圍。

* 本公司保留產品規格變更之權利。

Topeak 產品相關的資訊，請洽詢 Topeak

當地授權的經銷商

網址 : www.topeak.com

产品保固

保固要求

申請保固期限中的服務，須檢具購買時之發票，若無法提供，則其保固期限將自製造日期開始算起。若因使用者不慎摔壞、使用不當、自行改裝、更改系統或未能按照說明書上的正確操作方式，本產品將不被列入保固範圍。

* 本公司保留產品規格變更之權利。

Topeak 產品相關的資訊，請洽詢 Topeak

當地授權的經銷商

網址 : www.topeak.com