



- | | | |
|----------------------------------|----------------------------|---|
| 1. Aluminium top cooling element | 4. Dynamo connecting wires | 7. Click-in EIA, K approved front reflector |
| 2. Rotatable on-off switch | 5. Front lens | 8. M4 allen key bolt x2 & M4 nut x2 |
| 3. Multi joint bracket | 6. Side windows | 9. Connectors for rear light |

EN

General:

This product is intended to be used assembled on a bicycle for trekking, commuting, and on-road applications. Product is not intended for off road use. The Light works with 6V 3W dynamos. Total measured light output of this product is 180 lumens. Product is in accordance with the German StVZO-, and French TP RBI requirements. The supplied clear front retro reflector meets the European E1 A, and the German K regulations. Approval numbers can be found on top part of the front lens, and on front surface of the retro reflector. The light is turned on, and off by rotating the large switch located at the back of the light housing. Follow the arrow markings for proper directions. Stand light function of the light works by storing part of the energy generated in a condenser when you are riding. It is fully loaded after approximately three minutes. When the bike stops, the LED runs with the power from the condenser, and lets other road users know of your presence whilst standing still.

Assembly:

Fasten the bracket (3) to the front fork of the bicycle. (It is also possible to use just the upper part of the Multi joint bracket to mount the light to 10mm stem plate interface, if available.) Route the dual cable (4) to the dynamo and attach it as described in the dynamo instructions. The minus (-) cable is marked with gray, and the plus (+) cable is plain black. (Sometimes the minus is referred to as "ground".) The other dual cable (9), is for connecting to your dynamo powered rear light. Once connected here, it is also controlled by the switch on the lamp (2). For a clean assembly, it is possible to route the cables smoothly through the front bracket as seen in the first of the two images. The front reflector (7) is attached by simply clicking it in below the main body of the light.

Notice A: Attach the cables properly to the bicycle to prevent them from getting entangled with moving parts, nor getting pulled too taut once operating the bicycle.

Notice B: If no rear light is used, protect the connectors to prevent them from touching each other, or any parts of the bike. This is to prevent the light from short circuiting.

Adjusting:

The light pattern is designed with a distinct cut off line; there is almost no light at all guided above this line. This makes it possible to have broad coverage, and not to dazzle the oncoming road users at the same time. Keeping this in mind, adjust the light accordingly; make sure not to point the light too high. Road view light pattern can be seen in the second of the two images.

Care and disposal:

The Light is generally designed to be maintenance free in its intended use scenario. The LED will last the lifetime of the lamp. The electronics are protected against overvoltage from the dynamo, even when no rear light is connected. When cleaning is needed use a damp cloth, and mild general detergent. Do not submerge the light unit, as this is likely to cause damage. Take care not to scratch the front lens, as this can impair the performance of the light. Do not dispose the product within household waste. Dispose the product according to WEEE -regulations at a certified collection point. This product is guaranteed against defects in materials, and craftsmanship for a period of two years.

For more information consult your retailer, or contact herrmans@herrmans.eu.

Herrmans Oy Ab
PB36
68601 Jakobstad, Finland

+358 20 134 5100
herrmans@herrmans.eu
www.herrmans.eu

Made in Finland

- | | | |
|-------------------------------|--------------------------|--|
| 1. Aluminiumkühlelement oben | 4. Dynamo-Anschlusskabel | 7. Vorderreflektor zum Einschnappen (EIA- und K-Zulassung) |
| 2. Drehbarer Ein/Aus-Schalter | 5. Frontlinse | 8. 2 x M4-Innensechskantschraube und 2 x M4-Mutter |
| 3. Mehrgelenkhalterung | 6. Seitenfenster | 9. Anschlüsse für Rücklicht |

DE

Allgemeines:

Dieses Produkt ist dazu bestimmt, an einem Fahrrad montiert genutzt zu werden und eignet sich für den Trekking-, Pendler- und Straßeneinsatz. Es eignet sich nicht für den Einsatz im Gelände. Der Scheinwerfer wird mit 6 V/3 W-Dynamos betrieben. Die gesamte gemessene Lichtleistung dieses Produkts beträgt 180 Lumen. Das Produkt erfüllt die Erfordernisse der deutschen StVZO und der französischen TP RBI. Der mitgelieferte transparente Vorderreflektor erfüllt die Zulassungsbestimmungen E1 A (Europa) und K (Deutschland). Die Zulassungsnummern befinden sich oben auf der Frontlinse und vorne auf der Oberfläche des Reflektors. Der Scheinwerfer wird mit dem großen Ein/Aus-Dreheswitcher auf der Rückseite des Gehäuses ein- und ausgeschaltet. Beachten Sie dabei die Pfeilmarkierungen. Ein Kondensator, der von einem Teil der beim Fahren erzeugten Energie aufgeladen wird, speist die Standlichtfunktion des Scheinwerfers. Nach etwa drei Minuten ist der Kondensator voll aufgeladen. Nach Anhalten des Fahrrads wird die Leuchtdiode vom Kondensator gespeist, damit Sie auch beim Stillstand von anderen Straßenbenutzern gesehen werden.

Montage:

Nach §67 der StVZO muss der Scheinwerfer auf einer Höhe von 400 mm – 1200 mm über der Straßenoberfläche montiert werden. Bringen Sie die Halterung (3) an der Vorderradgabel des Fahrrads an. (Ggf. kann auch nur der obere Teil der Mehrgelenkhalterung zum Anbringen des Scheinwerfers an der 10 mm großen Montagefläche der Vorbauplatte verwendet werden.) Leiten Sie das Doppelkabel (4) zum Dynamo und bringen Sie es entsprechend der Anleitung des Dynamos an. Das Minuskabel (-) ist grau markiert und das Pluskabel (+) ist komplett schwarz. (Das Minuskabel wird manchmal auch als Massekabel bezeichnet.) Das andere Doppelkabel (9) dient dem Anschluss am dynamobetriebenen Rücklicht. Nach Anschluss wird dies ebenfalls über den Schalter am Scheinwerfer (2) betätigt. Für eine saubere Montage können die Kabel problemlos durch die Fronthalterung geleitet werden (siehe erste Abbildung). Der Vorderreflektor (7) wird durch einfaches Einschnappen unter dem Scheinwerfergehäuse angebracht.

Hinweis A: Bringen Sie die Kabel ordnungsgemäß am Fahrrad an, sodass sie sich nicht in beweglichen Teilen verfangen können oder bei Benutzung des Fahrrads zu straff gezogen werden.

Hinweis B: Wenn kein Rücklicht verwendet wird, müssen die Anschlüsse geschützt werden, um zu verhindern, dass sie sich gegenseitig oder andere Teile des Fahrrads berühren. Dadurch wird ein Kurzschluss des Scheinwerfers verhindert.

Einstellen:

Das Lichtmuster wurde so konzipiert, dass eine klare Hell-Dunkel-Grenze erzeugt wird, d. h., es fällt praktisch kein Licht über diese Grenze hinaus. Dies ermöglicht einen breiten Ausleuchtungsbereich, ohne dass der Gegenverkehr geblendet wird. Berücksichtigen Sie dies bei der Einstellung des Scheinwerfers und achten Sie darauf, dass er nicht zu hoch gerichtet wird. In der zweiten Abbildung wird das Lichtmuster in Straßensicht dargestellt.

Pflege und Entsorgung:

Der Scheinwerfer ist bei bestimmungsgemäßer Verwendung generell wartungsfrei. Die Lebensdauer der Leuchtdiode entspricht der Nutzdauer der Leuchte. Die Elektronik ist vor Überspannung durch den Dynamo geschützt, auch wenn kein Rücklicht angeschlossen ist. Verwenden Sie zum Reinigen ein feuchtes Tuch und mildes Reinigungsmittel. Tauchen Sie den Scheinwerfer nicht in Wasser, da dies Schäden verursachen kann. Achten Sie darauf, dass die Frontlinse nicht verkratzt wird, da dies die Leistung des Scheinwerfers beeinträchtigen kann. Das Produkt sollte nicht im Hausmüll entsorgt werden. Entsorgen Sie es entsprechend der WEEE-Richtlinie an einer zugelassenen Sammelstelle. Dieses Produkt ist für die Dauer von zwei Jahren mit einer Gewährleistung gegen Material- und Herstellungsfehler ausgestattet.

Weitere Informationen erhalten Sie von Ihrem Händler oder kontaktieren Sie herrmans@herrmans.eu.

Herrmans Oy Ab
PB36
68601 Jakobstad, Finnland

+358 20 134 5100
herrmans@herrmans.eu
www.herrmans.eu

Hergestellt in Finland

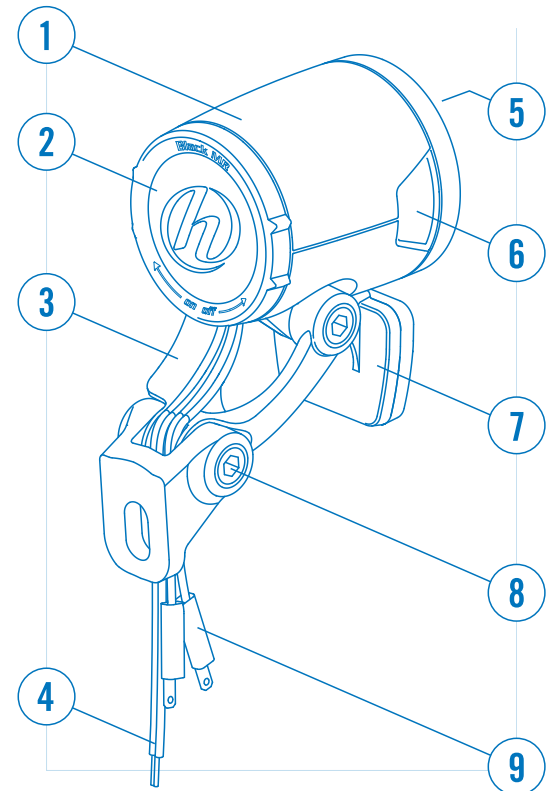

1. H-Black MR8 dynamo

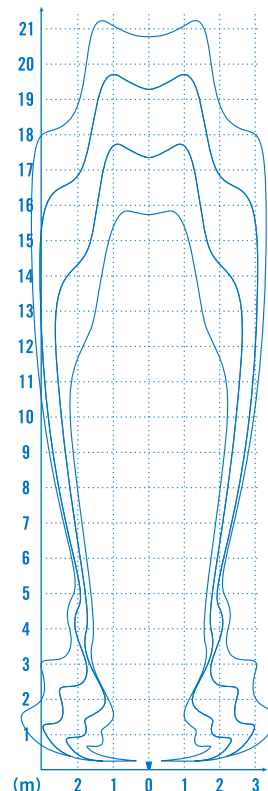

2. 180 lm

- | | | |
|--|------------------------------------|--|
| 1. Élément de refroidissement supérieur en aluminium | 4. Câbles de connexion à la dynamo | 7. Catadioptré avant à mécanisme d'enclenchement conforme à la norme EIA et au règlement K |
| 2. Contacteur rotatif de marche-arrêt | 5. Lentille frontale | 8. 2x boulons hexagonaux M4 et 2x écrous M4 |
| 3. Support multi-articulé | 6. Fenêtres latérales | 9. Connecteurs pour éclairage arrière |

FR

Généralités :

Ce produit est conçu pour être utilisé assemblé sur un vélo à des fins de promenades, de déplacements au travail et de trajets sur route. Ce produit n'est pas destiné à un usage tout-terrain. L'éclairage fonctionne avec des dynamos de 6 V produisant 3 W. L'intensité d'éclairage totale mesurée de ce produit s'élève à 180 lumens. Ce produit est conforme aux exigences de la norme allemande StVZO- et de la norme française TP RBI. Les catadioptrés transparents avant fournis répondent à la norme européenne E1 A, ainsi qu'au règlement K allemand. Les numéros d'homologation sont visibles sur la partie supérieure de la lentille frontale, ainsi que sur la surface avant du catadioptré. Pour allumer et éteindre le phare, il suffit de faire pivoter le gros contacteur situé à l'arrière du logement du phare. Suivre les flèches marquées en guise d'instructions. La fonction d'éclairage constant du phare fonctionne en emmagasinant une partie de l'énergie générée dans un condensateur lorsque vous roulez. Il est entièrement chargé après environ trois minutes. Lorsque le vélo s'arrête, la DEL est alimentée par le condensateur et permet aux autres usagers de la route de remarquer votre présence lorsque vous êtes à l'arrêt.

Assemblage :

Attacher le support (3) sur la fourche avant du vélo. (Il est également possible de n'utiliser que la partie supérieure du support multi-articulé pour monter le phare sur la plaque d'interface de 10 mm sur le tube de direction, si disponible.) Acheminer le double câble (4) jusqu'à la dynamo et l'attacher comme décrit dans les instructions relatives à la dynamo. Le câble négatif (-) est de couleur grise et le câble positif (+) est de couleur noire unie. (Parfois, le pôle négatif est désigné par le terme « masse ».) L'autre double câble (9) sert à connecter le phare arrière à votre dynamo. Une fois connecté, il est également contrôlé par le contacteur de la lampe (2). Pour un assemblage net, il est possible d'acheminer les câbles à travers le support avant, comme illustré sur la première des deux images. Le catadioptré avant (7) s'imbrique tout simplement sous le logement principal du phare.

Remarque A: Attacher les câbles correctement sur le vélo afin d'éviter qu'ils ne s'enchevêtrent dans des pièces en mouvement ou qu'ils ne deviennent trop tendus lors de l'utilisation du vélo.

Remarque B: Si un phare arrière n'est pas utilisé, protéger les connecteurs afin d'éviter qu'ils ne se touchent ou qu'ils ne touchent une pièce du vélo. Ceci permet d'éviter tout court-circuit au niveau du phare.

Réglage :

L'éclairage est conçu pour produire une ligne de coupure nette. Quasiment aucune lumière n'est orientée au-dessus de cette ligne. Ceci permet de bénéficier d'une large couverture tout en évitant d'éblouir les usagers de la route circulant dans la direction opposée. Le phare doit donc être réglé en conséquence, en s'assurant que son faisceau ne soit pas trop orienté vers le haut. Le motif créé par la lumière éclairant la route est visible sur la deuxième image.

Entretien et mise au rebut :

En règle générale, le phare est conçu pour ne nécessiter aucun entretien dans le cadre d'une utilisation telle qu'envisagée. La DEL fonctionnera sur toute la durée de vie du phare. Les composants électroniques sont protégés contre toute surtension provenant de la dynamo, même si un phare arrière n'est pas connecté. S'il est nécessaire de nettoyer le phare, utiliser un chiffon humide et un peu de détergent doux. Ne pas immerger le phare, au risque de l'endommager. Prendre soin de ne pas rayer la lentille frontale, car ceci peut nuire à la performance du phare. Ne pas jeter le produit avec des déchets ménagers. Mettre le produit au rebut dans un point de collecte agréé en prenant soin de respecter la réglementation DEEE. Ce produit est garanti deux ans contre tout défaut matériel ou de fabrication.

Pour de plus amples informations, veuillez consulter votre revendeur ou contacter herrmans@herrmans.eu.

Herrmans Oy Ab
PB36
68601 Jakobstad, Finland

+358 20 134 5100
herrmans@herrmans.eu
www.herrmans.eu

Fabriquée en Finlande

- | | | |
|--|----------------------------------|--|
| 1. Aluminium koelement bovenaan | 4. Aansluitdraden voor de dynamo | 7. Klik-in EIA, K-goedgekeurde voorreflector |
| 2. Draaibaar aan-uitschakelaar | 5. Voorste lens | 8. M4 inbusbout x2 & M4 moer x2 |
| 3. Houder met meerdere scharnierpunten | 6. Zijvensters | 9. Aansluitingen voor het achterlicht |

NL

Algemeen:

Dit product is bedoeld om gebruikt te worden op een fiets voor trekking, woon-werkverkeer en gebruik op de weg. Het product is niet bedoeld voor gebruik terwijl er niet op de weg wordt gereden. Het licht werkt met 6V 3W dynamo's. De totale gemeten lichtsterkte van dit product is 180 lumen. Het product voldoet aan de Duitse StVZO- en Franse TP RBI-eisen. De geleverde retro-reflector vooraan voldoet aan de Europese E1 A en de Duitse K-regelgevingen. De goedkeuringsnummers kunnen gevonden worden op het bovenste deel van de lens en op het oppervlak van de retro-reflector. Het licht wordt in- en uitgeschakeld door te draaien aan de grote schakelaar die zich aan de achterkant van de behuizing van het licht bevindt. Volg de pijlmarkeringen voor de juiste richting. De parkeerlichtfunctie van het licht werkt dankzij de opslag van een deel van de energie die wordt opgewekt in de condensator wanneer u rijdt. Hij is volledig opgeladen na ongeveer drie minuten. Wanneer de fiets stopt zal de LED verder branden met de energie van de condensator u zichtbaar maken voor andere weggebruikers wanneer u stil staat.

Montage:

Maak de beugel (3) vast aan de voorvork van de fiets. (Het is ook mogelijk om enkel het bovenste deel van de beugel met meerdere scharnierpunten te gebruiken om het licht te monteren op het tussenstuk van 10 mm van de stuurstang, indien beschikbaar.) Voer de dubbele kabel (4) naar de dynamo en bevestig deze zoals beschreven wordt in de instructies van de dynamo. De negatieve (-) kabel is grijs gemarkeerd en de positieve (+) kabel is volledig zwart. (De negatieve kabel wordt soms "massa" genoemd.) De andere dubbele kabel (9) dient voor het aansluiten van het door de dynamo aangedreven achterlicht. Zodra het hier wordt aangesloten, wordt het ook bediend door de schakelaar op de lamp (2). Voor een nette montage is het mogelijk om de kabels soepel door de voorste beugel te voeren, zoals te zien is op de eerste van de twee afbeeldingen. De reflector (7) wordt bevestigd door deze eenvoudig onder de hoofdbehuizing van het licht vast te klikken.

Opmerking A: Bevestig de kabels stevig aan de fiets om te voorkomen dat ze verstrengeld raken in de bewegende delen of uitgetrokken worden zodra de fiets gebruikt wordt.

Opmerking B: Bescherm, als het achterlicht niet gebruikt wordt, de aansluitpunten om te voorkomen dat deze elkaar of andere delen van de fiets raken. Dit is om te voorkomen dat het licht een kortsluiting veroorzaakt.

Aanpassen:

De lichtstraal is ontworpen met een duidelijke scheidingslijn; er wordt zo goed als geen licht uitgestraald boven deze lijn. Dit maakt het mogelijk om een breed gedeelte van de weg te verlichten en tegelijkertijd het tegemoetkomende verkeer niet te verbinden. Pas, met deze kennis in gedachten, de lichtstraal dienovereenkomstig aan; let op dat u het licht niet te hoog richt. Het lichtpatroon van het licht op de weg kan gezien worden in de tweede van de twee afbeeldingen.

Onderhoud en verwijdering:

Het licht werd ontwikkeld om onderhoudsvrij te zijn als het gebruikt wordt waarvoor het bedoeld is. De LED heeft een langere levensduur dan de lamp. De elektronica wordt beveiligd tegen overspanning van de dynamo, zelfs wanneer het achterlicht niet aangesloten is. Gebruik tijdens het reinigen een vochtige doek en een mild schoonmaakmiddel voor algemene doeleinden. Dompel de lichteheid niet in water, omdat dit waarschijnlijk beschadiging zal veroorzaken. Wees voorzichtig en breng geen krassen aan op de lens, omdat dit kan leiden tot verminderde prestaties van het licht. Verwijder het product niet samen met huishoudelijk afval. Verwijder het product volgens de WEEE-voorschriften op een gecertificeerd inzamelpunt. Dit product wordt geleverd met een garantie tegen defecten van materialen en vakmanschap gedurende de periode van twee jaar.

Raadpleeg voor meer informatie uw handelaar of neem contact op via herrmans@herrmans.eu.

Herrmans Oy Ab
PB36
68601 Jakobstad, Finland

+358 20 134 5100
herrmans@herrmans.eu
www.herrmans.eu

Gemaakt in Finland